

3.2 / 1.6 / 0.8 / 0.4 / 0.2 / 0.1

φ115 h11	0
	-0,220
φ120 m6	+0,055
	+0,013
28 P9	-0,022
	-0,074
14 P9	+0,018
	-0,061
φ110 m6	+0,035
	+0,013

- ПРЕСЕК В-В

ДЕТАЉ, Z'

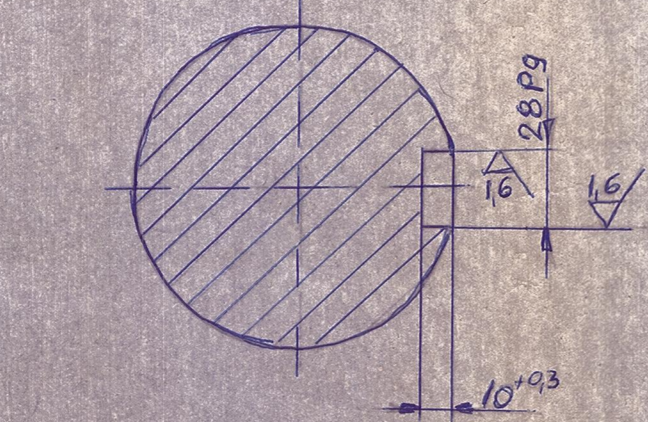
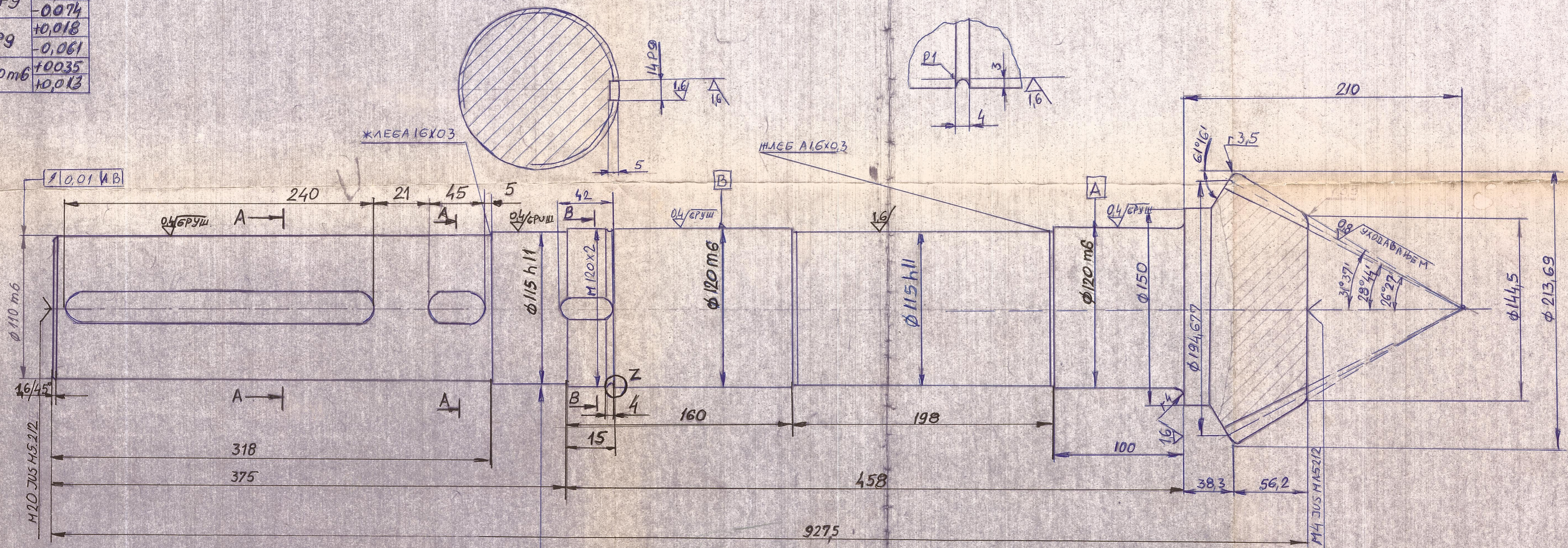

- ПРЕСЕК А-А'

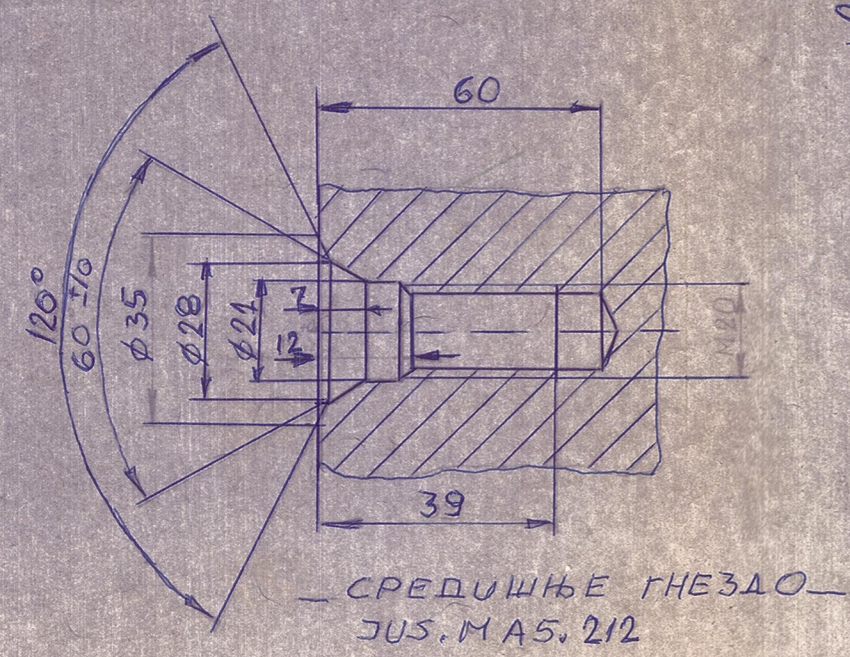
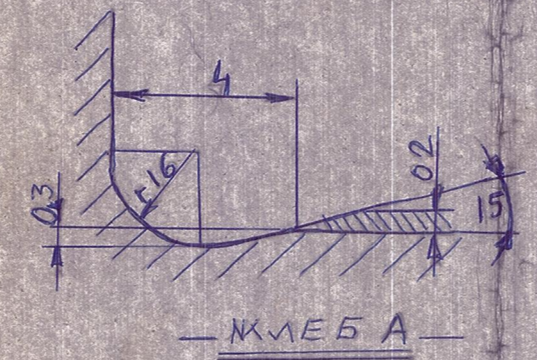

НАПОМЕНА:

1. GASNA CEMENTACIJA - DUBINA 1,1÷1,3mm.
2. TERMIČKI OBRADITI NA TVRDOĆU 60⁺²HRC.
3. IZVRŠITI UHODAVANJE SA SPREGNUTIM ZUPČANIKOM.
4. CRTEŽ USKLAĐEN SA CRTEŽOM T-T-018-100b.
5. IZMENA JE: α I U GEOMETRIJI RUKAVCA ZBOG PRIMENE HIDRODINAMIČNE SPOJNICE FLUDEX FNDB 655-P (br.crt. 5 298 006).

ТИП ОЗУБЉЕЊА		ГЛУБОЧ	
ОБЛУК ЗУБА		II	
БРОЈ ЗУБА	Z ₁	17	
ЧЕОНИ МОДУЛ	m _s	1,451	
УГАО ДОДРЖИЦЕ	δ ₀	20°	
КОЕФ. ТАНГ. КОРЕК	γ	0	
КОЕФ. ВИСИХ КОРЕК	γ̄	0,19	
СРЕДЊИ УГАО СПИР	β ₀	40°	
СМЕР СПИРАЛЕ		ЛЕВУ	
УГАО УЗМЕВУ ОСА	Σ	90°	
БР. ЗУБА СПРЕГ ЗУПЧ	Z ₂	31	
БР. ЦРТ СПРЕГ ЗУПЧ	T-T-018-402b		

18.147053

		Č.5421			
Kom.	NAZIV DELA	Poz.	Material	Dimenzije	Tezina
	Opis	Ime i prezime	Polje		
Crtao				J.P. "Elektroprivreda" - Beograd	
Obradio	01.8.99	dipl. inž. J. Čović		Deo proizvedo "Kolubara - Metal"	
Pregledao				R.J. Fabrika energetska opreme	
Overtio	12.7.2000	dipl. inž. M. Cosović		TEHNIČKA PRIPREMA	
Razradio				VREĆCI	
УЛАЗНО ВРАТЛО ЗУПЧАНУК РЕДУКТОР sond 450 ТАМНАВА ЛАЗАРЕВАЦ				Br. sklopa	
				Br. crteža	T-T-018-100d